



NISSAN

NP300
HARDBODY



DEMONTRÉ HARDBODY



FIABILITÉ VERIFIÉE

NÉE EN AFRIQUE, RENFORCÉ

POUR L'AFRIQUE

Testé dans les conditions les plus rudes de l'Afrique, le NISSAN HARDBODY NP300 a prouvé depuis des années qu'il était conçu pour durer longtemps. Spécialement conçus pour des environnements rudes, tous les modèles NP300 HARDBODY sont équipés d'un essieu renforcé avec châssis et suspension consolidés pour absorber les chocs de terrains les plus accidentés.

Le NISSAN HARDBODY NP300 est aussi bien armé pour y répondre. La rigidité perfectionnée de la structure est assurée par le châssis en échelle à section fermée sur toute la longueur et en acier de grande résistance à la traction - plus résistant que l'acier traditionnel - dans les zones stratégiques. Ce qui signifie une rigidité de torsion augmentée qui permet d'améliorer les performances sur route et hors route, sans tenir compte de la charge. Une preuve de plus que le NISSAN HARDBODY NP300 est le pick-up construit pour braver toute condition exigeante de l'Afrique.



Catégorie 4WD double cabine et haut

Catégorie moyenne
2WD simple cabine

PERFORMANCE DÉMONTRÉ CONSTRUIT POUR LE LONG TERME, CONÇU POUR OPTIMISER LE RENDEMENT



MOTEUR

Les moteurs diesel Nissan jouissent de la réputation enviable de bénéficier d'une combustion propre, d'une accélération et d'un confort de conduite en souplesse, ce qui se traduit par une efficacité énergétique impressionnante et la réduction des gaz d'échappement. Vous conduisez dans le calme, avec moins de vibrations, d'usure et une diminution générale des frais d'entretien. Les cartouches d'huile respectueuses de l'environnement peuvent être entièrement incinérées après utilisation, ce qui fait que nos moteurs sont respectueux de l'environnement et sont durs à la tâche.

Le moteur turbo diesel 2,5 litres à rail commun et refroidisseur intermédiaire du NISSAN NP300 HARDBODY équilibre solidité et puissance, jointes à une efficacité énergétique performante, en utilisant l'association du turbo et du refroidisseur intermédiaire pour fournir 98kW (131,4hp) de puissance et 304Nm (30,7 kg-m) de couple.

GROUPE MOTOPROPULSEUR

Grâce à la transmission manuelle à 5 rapports, les changements de vitesse sont propres et faciles et un correcteur de freinage dans le système de freins accroît la puissance de freinage à l'arrière lors du déplacement de grandes charges; c'est ainsi que le NP300 HARDBODY allège les tâches les plus difficiles.

La boîte de transfert, lors du passage en 4WD, est bloquée avec une répartition 50/50 du couple pour obtenir une traction maximale des essieux avant et arrière. Les moyeux à blocage automatique font partie des équipements standard de certains modèles 4WD du NISSAN HARDBODY NP300. Lorsqu'ils ne sont pas utilisés, les moyeux se débloquent automatiquement, améliorant l'économie énergétique.

DIFFÉRENTIEL AUTOBLOQUANT

Les modèles 4WD sont équipés en standard avec un différentiel autobloquant qui transfère du couple automatiquement à la roue motrice antidérapante, vous permettant ainsi d'activer la puissance dans quasiment toutes les situations. À l'inverse du blocage de différentiel, il ne vous entraînera pas dans de grosses dépenses de réparation des dommages provenant de négligence et il fonctionne à grande vitesse.

UNE FIABILITÉ COMMERCIALE CONFIRMÉE

À L'INTÉRIEUR COMME À L'EXTÉRIEUR, LE NISSAN HARDBODY NP300 A ÉTÉ CONÇU POUR FAIRE AVANCER VOS AFFAIRES DANS LA BONNE DIRECTION

EXTÉRIEUR ROBUSTE

La qualité de construction et la robustesse du NISSAN HARDBODY NP300 s'étendent également aux finitions extérieures: la peinture a été développée et testée en la bombardant d'éclats de diamants pour garantir une protection maximale contre les pierres et le gravier projetés. En outre, l'application d'un traitement anti rouille « E-coat » complet lui permet d'affronter des conditions d'extrême humidité.

Pour les modèles de haute catégorie, le côté masculin de ce pick-up est mis en valeur par un arceau, des marchepieds latéraux, un rail de toit et un pare-chocs arrière de type marchepieds, tandis que les modèles standard « bourreaux de travail » sont équipés d'un cadre de protection qui augmente la protection de la cabine lors du transport de charges. Ajoutez une caisse de chargement renforcée, des chaînes de hayon extrarobustes, un hayon à double paroi, des panneaux latéraux arrière et des crochets de chargement robustes, et vous serez convaincu que le NP300 HARDBODY, c'est du sérieux.

Tous les modèles diesel sont équipés d'un becquet de capot qui augmente le flux d'air dans le refroidisseur intermédiaire du turbocompresseur, donnant ainsi une idée de l'incroyable puissance qui se trouve sous le capot. La suspension à long débattement avec des roues de 15 p. en acier qui équipe le 2WD cabine simple, et les roues de 16 p. en alliage sur tous les autres modèles assurent une excellente garde au sol. Vous affronterez en toute confiance pratiquement tous les terrains africains.



INTÉRIEUR POLYVALENT

La direction assistée et inclinable assure le confort et les commodités de tous les modèles et les sièges avant coulissants permettent d'entrer et de sortir facilement du véhicule.

Une gamme de caractéristiques supplémentaires est disponible en fonction du modèle et de la catégorie: boîte à gants verrouillable, bacs de portières avec porte-boissons, climatisation, radio avec lecteur de CD, console centrale avec porte-gobelet et vitres électriques.

UN PARTENARIAT SOLIDE

Le NISSAN HARDBODY NP300 est toujours le partenaire commercial idéal du secteur des affaires. Son héritage fiable s'est construit sur des fondations mécaniques bien rôdées tout en remplissant - et souvent en dépassant - les systèmes essentiels de fonctionnalité exigés par les opérations commerciales d'aujourd'hui.

Le temps d'immobilisation est réduit au minimum grâce à un passé qui s'enorgueillit de sa durabilité et sa fiabilité sans failles associées à un service après-vente consistant, des techniciens qualifiés et la disponibilité immédiate des pièces détachées. Ajoutons une économie sur le coût total de possession et vous aurez la garantie que votre affaire se maintiendra solidement là où elle doit se trouver, en activité.

NP300 HARDBODY



DÉMONTRÉ UNE PROTECTION À TOUTE ÉPREUVE

LE NISSAN HARDBODY NP300 ACCORDE LA PRIORITÉ À LA SÛRETÉ ET LA SÉCURITÉ



SÉCURITÉ

Un châssis en acier renforcé fournit résistance et absorbe la force d'un impact à partir de l'avant, tandis que les zones de replis minimisent le choc dans la cabine et les barres anti-intrusion des portes latérales offrent une protection supplémentaire aux occupants en cas d'accident. Ajoutez des coussins gonflables conducteur et passager, et une ceinture de sécurité à 3 points avec EBA, et vous êtes assuré d'une protection maximale.

Pour améliorer la prise en mains et le contrôle, le NP300 HARDBODY est doté d'amortisseurs résistants à la décoloration, de freins à disque avant ventilés et d'une double suspension triangulaire et indépendante robuste avec amortisseurs télescopiques, tandis que le dispositif de freinage antiblocage optimise les performances de freinage.

Grace à une garde au sol améliorée et des feux halogènes pour une visibilité panoramique, vous pouvez être sûr que vos passagers et votre cargaison seront entre de bonnes mains.

SÛRETÉ

Le NISSAN HARDBODY NP300 accorde la priorité à la sécurité. Les modèles haut de gamme sont équipés de verrouillage centralisé à télécommande sans clé et de serrures enfants. Le dispositif d'immobilisation, la clé d'allumage à code personnalisé et la clé du bouchon du réservoir de carburant font partie des équipements standard de toute la gamme. Veuillez consulter le tableau de spécifications pour des informations plus détaillées sur les caractéristiques.





DÉMONTRÉ ADAPTÉ À VOS BESOINS

**TOUS LES ACCESSOIRES POUR RÉPONDRE
PARFAITEMENT À VOS BESOINS**

Vous savez ce que vous voulez. Grâce aux accessoires approuvés Nissan, vous pouvez personnaliser votre HARDBODY NP300 afin qu'il réponde exactement à vos besoins, que vous recherchiez un style fonctionnel ou une capacité améliorée d'utilitaire.

Contactez votre concessionnaire Nissan pour plus d'informations sur la gamme complète.

Certains accessoires ne sont pas compatibles avec toutes les catégories de modèles.

Les accessoires disponibles incluent:

- Bâche de benne
- Kit de remorquage
- Auvent
- Caoutchoutage de la caisse de chargement
- Verrouillage de la roue de secours
- Barres sportives
- Marchepieds
- Protections du capot et des phares
- Ensemble de tapis
- Pare-buflles enveloppants
- Barre de protection « Nudgebar »



COULEUR



Blanc arctique - QM1 (S)



Argent brillant - KY0 (M)



Doré thermique - K32 (M)



Noir Infini - KH3 (S)*



Rouge vif - AX6 (S)*



Rouge bordeaux - AY4 (M)

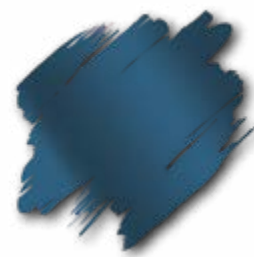

Starling blue - B16 (M)

*Commande spéciale
(S) Opaque
(M) Métallisé

GARNITURES



PVC

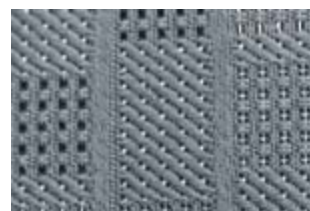

Tissu tissé



Tissu avec insert en cuir

DIMENSIONS

CABINE SIMPLE

Unité: mm

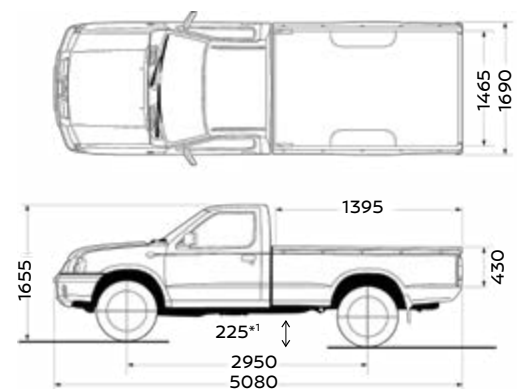

*1 2WD 205mm

DOUBLE CABINE

Unité: mm

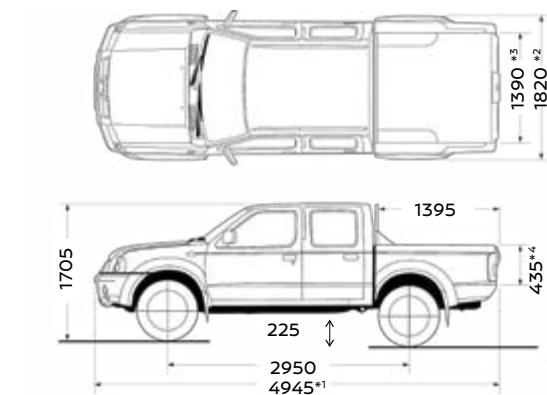

*1 Catégorie STD 5080mm

*3 Catégorie STD 1465mm

*2 Catégorie STD 1690mm

*4 Catégorie STD 430mm

TRANQUILLITÉ D'ESPRIT

LA PROMESSE QUE NOUS VOUS FAISONS

Chez Nissan, nous tenons nos promesses et prenons grand soin de notre famille. Confier les réparations et l'entretien de votre Nissan à un concessionnaire Nissan agréé est la meilleure voie à suivre. Nos mécaniciens hautement qualifiés connaissent votre Nissan mieux que quiconque. Ils utiliseront des pièces et des accessoires d'origine Nissan, pour garantir la qualité et la fiabilité, tout en assurant à votre véhicule un rendement optimal. Nissan s'efforce de garder votre véhicule le plus longtemps possible sur la route en toute tranquillité d'esprit.

TELLE EST LA PROMESSE DE NISSAN APRÈS-VENTE.

NISSAN
AFTERSALES
OUR PROMISE. YOUR EXPERIENCE

L'engagement de NISSAN sur la qualité

Afin d'assurer un niveau de qualité élevé et constant à tous ses clients, Nissan applique les mêmes normes dans le monde entier, afin que tous les propriétaires de véhicules Nissan aient l'esprit tranquille tout au long de la vie de leur véhicule. L'approche basée sur la qualité du point de vue du client est centrée sur trois éléments clés: Premièrement, l'attente d'une expérience de conduite en toute tranquillité. Deuxièmement, l'attrait intangible d'un véhicule, son pouvoir de captiver et d'exciter, avec des caractéristiques qui captent l'attention et l'imagination. Troisièmement, le niveau d'attention et de service au cours du processus de vente, et longtemps après sa vente.

		Cabine simple		Cabine double				
		4X2	4X4	4X2	4X4			
Modèle		2.5D SC	2.5D SAFETY 4X4 SC	2.5D DC	2.5D 4X4 DC	2.5D SAFETY 4X4 DC	2.5D 4X4 HIGH DC	2.4 HIGH 4X4 DC
Groupe motopropulseur et type de carburant		2WD (2 roues motrices) Diesel	4WD (4 roues motrices) Diesel	2WD (2 roues motrices) Diesel	4WD (4 roues motrices) Diesel	4WD (4 roues motrices) Diesel	4WD (4 roues motrices) Diesel	4WD (4 roues motrices) Essence
Catégorie		Standard	Standard	Standard	Standard	Standard	Haute catégorie	Haute catégorie
MOTEUR								
Code du moteur		YD25	YD25	YD25	YD25	YD25	YD25	KA24
Cylindrée	cm ³	2488	2488	2488	2488	2488	2488	2389
Puissance de sortie maximale	kw/rpm	98/3600	98/3600	98/3600	98/3600	98/3600	98/3600	105/5600
Couple maximal	Nm/rpm	304/2000	304/2000	304/2000	304/2000	304/2000	304/2000	205/3600
Type		Turbo diesel à refroidisseur intermédiaire, 4 cylindres en ligne, DACT	Turbo diesel à refroidisseur intermédiaire, 4 cylindres en ligne, DACT	Turbo diesel à refroidisseur intermédiaire, 4 cylindres en ligne, DACT	Turbo diesel à refroidisseur intermédiaire, 4 cylindres en ligne, DACT	Turbo diesel à refroidisseur intermédiaire, 4 cylindres en ligne, DACT	Turbo diesel à refroidisseur intermédiaire, 4 cylindres en ligne, DACT	Injection de carburant, 4 cylindres, DACT
Rapport de compression		16.5:1	16.5:1	16.5:1	16.5:1	16.5:1	16.5:1	9,2:1
TRANSMISSION								
Transmission		Manuelle à 5 vitesses	Manuelle à 5 vitesses	Manuelle à 5 vitesses	Manuelle à 5 vitesses	Manuelle à 5 vitesses	Manuelle à 5 vitesses	Manuelle à 5 vitesses
Rapports d'engrenage	1er	3,58	3,58	3,58	3,58	3,58	3,58	3,59
	2e	2,08	2,08	2,08	2,08	2,08	2,08	2,25
	3e	1,36	1,36	1,36	1,36	1,36	1,36	1,42
	4e	1,00	1,00	1,00	1,00	1,00	1,00	1,00
	5e	0,76	0,76	0,76	0,76	0,76	0,76	0,82
Rapport de transmission final		3,90	4,63	3,90	4,63	4,63	4,63	4,63
Différentiel autobloquant (LSD)		-	Standard	-	Standard	Standard	-	-
MANIABILITÉ								
Freins	Avant	Disque	Disque	Disque	Disque	Disque	Disque	Disque
	Arrière	Tambour	Tambour	Tambour	Tambour	Tambour	Tambour	Tambour
Système de freinage antibloquage (ABS)		-	Standard	-	-	Standard	Standard	Standard
Suspension	Avant	Barre de torsion indépendante à double triangulation avec amortisseurs télescopiques	Barre de torsion indépendante à double triangulation avec amortisseurs télescopiques	Barre de torsion indépendante à double triangulation avec amortisseurs télescopiques	Barre de torsion indépendante à double triangulation avec amortisseurs télescopiques	Barre de torsion indépendante à double triangulation avec amortisseurs télescopiques	Barre de torsion indépendante à double triangulation avec amortisseurs télescopiques	Barre de torsion indépendante à double triangulation avec amortisseurs télescopiques
	Arrière	Essieu rigide à ressort à lames avec amortisseurs télescopiques	Essieu rigide à ressort à lames avec amortisseurs télescopiques	Essieu rigide à ressort à lames avec amortisseurs télescopiques	Essieu rigide à ressort à lames avec amortisseurs télescopiques	Essieu rigide à ressort à lames avec amortisseurs télescopiques	Essieu rigide à ressort à lames avec amortisseurs télescopiques	Essieu rigide à ressort à lames avec amortisseurs télescopiques
Direction assistée		Standard	Standard	Standard	Standard	Standard	Standard	Standard
Volant réglable en hauteur	Inclinaison	Standard	Standard	Standard	Standard	Standard	Standard	Standard
Rayon de braquage	pneus, m	5,9	6,3	5,9	6,3	6,3	6,3	6,3
	carrosserie, m	6,4	6,7	6,4	6,7	6,7	6,7	6,7
Moyeu de roue libre automatique		-	Standard	-	Standard	Standard	Standard	Standard
CHARGE ET DIMENSIONS								
Capacité du réservoir de carburant	litres	75	75	75	75	75	75	75
Taille de pneu		215R15	245R16	215R15	245R16	245R16	245R16	245R16
Taille de roue		15"	16"	15"	16"	16"	16"	16"
Finition de roue		Acier	Acier	Acier	Acier	Acier	Alliage	Alliage
Masse brute de véhicule	kg	2730	2740	2730	2740	2740	2740	2740
Poids total roulant	kg	3730	5540	3730	5740	5740	5740	4240
Tare	kg	1536	1717	1594	1813	1813	1844	1727
Capacité de charge (Masse brute de véhicule - Tare)	kg	1194	1023	1136	927	927	896	1013
Capacité de remorquage: sans frein	kg	750	750	750	750	750	750	750

		Cabine simple		Cabine double				
		4X2	4X4	4X2	4X4			
Modèle		2.5D SC	2.5D SAFETY 4X4 SC	2.5D DC	2.5D 4X4 DC	2.5D SAFETY 4X4 DC	2.5D 4X4 HIGH DC	2.4 HIGH 4X4 DC
CHARGE ET DIMENSIONS SUITE								
Capacité de remorquage: Remorque avec frein à inertie	kg	1400	1400	1400	1400	1400	1400	1400
Garde au sol	mm	205	205	195	205	225	225	225
Longueur totale	mm	5170	5170	5080	5080	5080	4945	4945
Largeur	mm	1690	1690	1690	1690	1690	1820	1820
Hauteur	mm	1645	1695	1655	1710	1705	1705	1705
Empattement	mm	2950	2950	2950	2950	2950	2950	2950
Voie avant	mm	1395	1395	1395	1395	1395	1395	1395
Voie arrière	mm	1390	1390	1390	1390	1390	1390	1390
Longueur de la caisse de chargement	mm	2235	2235	1395	1395	1395	1395	1395
Largeur de la caisse de chargement	mm	1465	1465	1465	1465	1465	1390	1390
Profondeur de la caisse de chargement	mm	430	430	430	430	430	435	435
SÉCURITÉ								
Coussins gonflables conducteur et passager		Standard	Standard	Standard	Standard	Standard	Standard	Standard
Ceinture de sécurité (avant)		Enrouleur à inertie 3 points	Enrouleur à inertie 3 points	Enrouleur à inertie 3 points	Enrouleur à inertie 3 points	Enrouleur à inertie 3 points	Enrouleur à inertie 3 points	Enrouleur à inertie 3 points
Protection latérale		Barre de protection de porte	Barre de protection de porte	Barre de protection de porte	Barre de protection de porte	Barre de protection de porte	Barre de protection de porte	Barre de protection de porte
Phares		Halogène	Halogène	Halogène	Halogène	Halogène	Halogène	Halogène
Phares antibrouillard		-	-	-	-	-	Standard	-
Verrouillage central (télécommande)		-	-	-	-	-	Standard	Standard
Dispositif antivol (dispositif d'immobilisation)		-	-	-	-	-	Standard	-
CONFORT ET COMMODITÉ								
Climatisation		Standard	Standard	Standard	Standard	Standard	Standard	Standard
Vitres électriques		-	-	-	-	-	Standard	Standard
Rétroviseur		Noir, réglage manuel	Noir, réglage manuel	Noir, réglage manuel	Noir, réglage manuel	Noir, réglage manuel	Chromé, réglage électrique	Chromé, réglage électrique
Boîte à gants		Standard	Standard	Standard	Standard	Standard	Standard	Standard
Console centrale		-	-	-	-	-	Standard	Standard
Bacs de portières		Standard	Standard	Standard	Standard	Standard	Standard	Standard
Porte-gobelets		-	-	-	-	-	Standard	Standard
Type de siège (sièges avant)		Banquette	Banquette	Séparé	Séparé	Séparé	Séparé	Séparé
Revêtement de plancher		PVC	PVC	Tapis	Tapis	Tapis	Tapis	Tapis
Tissu de siège		PVC	PVC	Tissu tissé	Tissu tissé	Tissu tissé	Tissu tissé	Tissu tissé
Radio avec chargeur de CD frontal		-	Standard	Standard	Standard	Standard	Standard	Standard
Vitre coulissante arrière		-	-	-	-	-	Standard	Standard
EXTÉRIEUR								
Arceau		-	-	-	-	-	Standard	-
Protecteur de cabine (cadre de protection)		Standard	Standard	Standard	Standard	Standard	-	Standard
Pare-chocs avant		Noir	Noir	Noir	Noir	Noir	Couleur de la carrosserie	Couleur de la carrosserie
Pare-chocs arrière		Tubulaire noir	Aluminium	Aluminium	Aluminium	Aluminium	Type marche-pied, chromé	Type marche-pied, chromé
Élargisseurs d'ailes		-	Noir	-	Noir	Noir	Couleur de la carrosserie	Couleur de la carrosserie
Garde-boue/bavettes avant		-	Standard	-	Standard	Standard	Standard	Standard
Garde-boue/bavettes arrière		Standard	Standard	Standard	Standard	Standard	Standard	Standard
Marchepieds latéraux		-	-	-	Standard	Standard	Standard	Standard
Barre de toit/rail de toit		-	-	-	-	-	Standard	Standard
Crochets/attaches de caisse de chargement		Crochets extérieurs	Crochets extérieurs	Crochets extérieurs	Plateau de chargement lisse, crochets intérieurs	Plateau de chargement lisse, crochets intérieurs	Plateau de chargement lisse, crochets intérieurs	Plateau de chargement lisse, crochets intérieurs



L'engagement de Nissan envers l'environnement : La philosophie environnementale de Nissan intègre les personnes, les véhicules et la nature. Dans la poursuite d'une société mobile durable, le Programme vert de Nissan vise à réduire l'impact environnemental des véhicules Nissan à chaque étape du cycle de vie du véhicule, tandis que les activités corporatives répondent aux défis environnementaux.

Tous les efforts ont été consentis pour garantir la précision de cette brochure au moment de l'impression (Décembre 2018). Cette brochure a été produite en utilisant des prototypes ou des véhicules accessoirisés exposés dans des salons et, conformément à la politique d'amélioration continue de ses produits, Nissan South Africa se réserve le droit de modifier à tout moment les caractéristiques et les véhicules décrits et montrés dans cette brochure. Les concessionnaires Nissan seront informés de ces modifications le plus rapidement possible. Veuillez contacter votre concessionnaire Nissan local pour recevoir les informations les plus à jour. En raison des limites des procédés d'impression, les couleurs présentées dans cette brochure peuvent être légèrement différentes des couleurs réelles de la peinture et des matériaux de garniture intérieure utilisés. Tous les droits sont réservés. Toute reproduction, totale ou partielle, de cette brochure sans l'autorisation écrite de Nissan est interdite.



Nissan Intelligent Mobility vous donne une longueur d'avance. Des voitures qui vous donnent l'impression de faire corps avec elles, vous aidant à mieux voir et mieux détecter, réagissant avec vous et parfois même pour vous. Nissan Intelligent Mobility vise un avenir meilleur - cette technologie nous rapproche d'un monde plus sûr, plus durable et plus passionnant.